

Combi D 6 (E)



FrostControl

(säkerhets-/avtappningsventil)

FrostControl är en strömlös säkerhets-/avtappningsventil. Den tömmer automatiskt boileren via en avtappningsstuts när det finns risk för frost. Vid övertryck i systemet sker automatiskt en stötväs tryckutjämning via säkerhetsventilen.



Bild 3

- a = Omkopplaren i läge "drift"
- b = Tryckknappen i läge "stängt"
- c = Tryckknappen i läge "tömning"
- d = Avtappningsstuts
(genom fordonsgolvet, mynnar ut utanför fordonet)

Öppna säkerhets-/avtappningsventilen

Vrid omkopplaren 180° tills den snäpper fast, varvid tryckknappen hoppar ut (läge c). Vattnet i boileren rinner ut genom avtappningsstutsen (d).

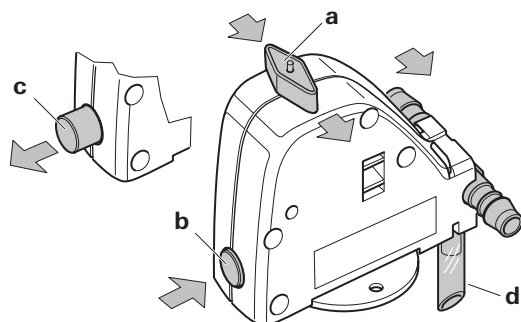
Vid fel kontakta Truma servicecenter eller någon av våra auktoriserade servicepartner (se www.truma.com).

För snabb handläggning bör du ha aggregatets typ och serienummer (se typskylten) till hands.

Truma Gerätetechnik GmbH & Co. KG
Wernher-von-Braun-Straße 12
85640 Putzbrunn
Deutschland

Avtappningsstutsen (d) på FrostControl måste alltid hållas fri från smuts (snömodd, is, löv etc.) för att garantera problemfri avtappning av vattnet! **Garantin gäller inte för frostsador!**

Stänga säkerhets-/avtappningsventilen

Kontrollera att omkopplaren står på "drift" (läge a), dvs. parallellt med vattenanslutningen, och att den snäppt fast i detta läge.

Stäng säkerhets-/avtappningsventilen genom att trycka på tryckknappen. Tryckknappen måste snäppa fast i läge (b) "stängt".

Först vid temperaturer över ca 7 °C vid säkerhets-/avtappningsventilen kan denna stängas manuellt med tryckknappen (läge b) och boileren fyllas.

Som tillbehör levererar Truma ett värmeelement (art.nr 70070-01), som sätts in i FrostControl och fixeras med en säkringsplåt. När Combi D är aktiverad värmer detta värmeelement upp FrostControl till ca 10 °C. På så sätt kan boileren fyllas efter en kortare tid, oberoende av temperaturen i monteringsutrymmet.

Automatisk öppning av säkerhets-/avtappningsventilen

Vid temperaturer under ca 3 °C vid säkerhets-/avtappningsventilen öppnas denna automatiskt och tryckknappen hoppar ut (läge c). Vattnet i boileren rinner ut genom avtappningsstutsen (d).

Service

Telefon +49 (0)89 4617-2020
Telefax +49 (0)89 4617-2159

service@truma.com
www.truma.com

wärmen | kühlen | steuern

 **Truma**

Mehr Komfort für unterwegs

