

mestic®

DOMESTIC SMART PRODUCTS

10
KOPS

800
WATT



MK-120

SE
•Bruksanvisning

NO
•Bruksanvisning

FI
• Käyttöohjeet

SVENSKA



1. Lock
2. Vattenbehållare
3. Nivåindikator
4. Bryggare
5. Strömbrytare
6. Termoskanna
7. Filter
8. Filterhållare

Viktiga säkerhetsanvisningar

För att undvika risk för elektrisk chock, eld, skada på sak eller person och/eller felfunktion ska, vid användning av apparaten, normal försiktighet iakttagas.

1. Läs denna bruksanvisning noggrant.
2. Kontrollera att nätspänningen överensstämmer med den spänning som anges på dataskylten
3. Kaffebryggare, sladd eller stickkontakt får ej nedsänkas i vatten eller annan vätska.
4. Drag ut stickkontakten när kaffebryggaren ej används, samt före rengöring.
5. Produkten får ej användas om sladd eller stickkontakt är skadad, om den har tappats eller om den har skadats på annat sätt. Lämna produkten till försäljningsstället, eller låt en behörig reparatör åtgärda felet.
6. Använd ej andra tillbehör än de som är avsedda för denna produkt, då detta kan medföra risk för skada på sak eller person.
7. Låt ej sladden hänga över t.ex. en bordskant, och låt den ej komma i kontakt med heta ytor
8. Drag i stickkontakten – ej i sladden.
9. Använd ej kaffebryggaren till annat än avsett ändamål. Kaffebryggaren ska förvaras torr.
10. Kaffebryggaren får ej användas av barn. Lämna aldrig apparaten utan uppsikt när den är tillslagen.
11. Varning för het ånga!
12. Varning för heta ytor – använd handtaget.
13. Kaffebryggaren får ej användas om kannan är sprucken eller uppvisar andra skador. Använd kannan endast till denna kaffebryggare. Tänk på att kannan är ömtålig!
14. Kaffebryggaren får ej slås till utan vatten
15. Använd kaffebryggaren på ett bord eller annan stabil, plan yta.
16. Ej för utomhusbruk!
17. Spara denna bruksanvisning för framtida bruk.
18. Denna produkt är ej avsedd att användas av barn under 8 års ålder, av personer med nedsatt fysisk eller psykisk förmåga eller av personer som saknar erfarenhet av denna typ av produkter, såvida de ej vägleds av en person som ansvarar för deras säkerhet.
19. Produkten får ej användas som leksak

Funktion

För att undvika skada på sak och/eller person rekommenderar vi att du noggrant läser igenom denna bruksanvisning, och speciellt lägger märke till säkerhetsanvisningarna.

Före första användning

1. Före första användning ska kaffebryggaren fyllas med rent, kallt vatten (utan kaffe/filter), som får koka upp
2. Sätt in stickkontakten i vägguttaget.
3. Fyll kannan med vatten, öppna vattenbehållarens lock och håll vattnet i vattenbehållaren. Stäng därefter locket.
4. Sätt tillbaka kannan i sitt ursprungliga läge.
5. Slå till strömbrytaren.

Brygning

1. Öppna vattenbehållarens lock och fyll vattenbehållaren med önskad mängd vatten.
2. Kontrollera att vattennivån ej överstiger "MAX"-markeringen i vattenbehållaren
3. Stäng vattenbehållarens lock.
4. Nivåindikatorn anger antal koppar.
5. Öppna locket till filterhållaren och lägg i erforderlig mängd kaffe (beräkna 6-7 g finmalet kaffe per kopp) i evighetsfiltret eller i ett pappersfilter.

6. Stäng locket.
7. Kontrollera att kannan är i sitt ursprungliga läge
8. Slå till strömbrytaren. Indikeringslampan kommer nu att tändas.
9. Efter brygning kommer kaffet att hållas varmt i 30 minuter.
10. Kaffebryggaren kommer automatiskt att stängas av efter 40 minuter, räknat från det att strömbrytaren slogs till.

Rengöring och skötsel

- Drag ut stickkontakten ur vägguttaget.
- Kaffebryggaren får ej nedsänkas i vatten.
- Använd endast en fuktig trasa för rengöringen.
- Kannan kan diskas i varmt vatten med diskmedel – använd en mjuk borste. Kannan får ej diskas i diskmaskin!

Avkalkning

För att säkerställa att kaffebryggaren alltid brygger ett välsmakande kaffe, måste den regelbundet avkalkas. Hur ofta detta måste göras beror på både vattenkvalitet och användning. Om kaffebryggaren används en eller två gånger per dag, kan nedanstående rekommendationer följas

- Mjukt vatten: 6 månaders intervall.
- Normalhårt vatten: 2-3 månaders intervall.
- Hårt vatten: 6-8 veckors intervall.

Om bryggtiden hastigt skulle bli mycket längre, behöver kaffebryggaren avkalkas. Information om vattnets hårdhet kan fås från vattenleverantören.

Atervinning

När denna produkt tjänat ut, får den ej kastas i de normala hushållssoporna, utan ska hanteras som elektronikavfall.

Kaffesump och filterpåse kan komposteras.

OBSERVERA

- Kontrollera att nätspänningen överensstämmer med den spänning som anges på dataskylten.
- Använd endast kallvatten!
- Kontrollera att kannan är i sitt ursprungliga läge innan brygningen påbörjas.
- Låt kaffebryggaren svalna i ca 5 minuter innan ny brygning påbörjas. Fyll dårefter på med kallvatten.
- Stäng alltid av kaffebryggaren efter avslutad brygning.
- Drag ut stickkontakten ur vägguttaget före rengöring.
- Håll kaffebryggare och sladd utom räckhåll för barn under 8 års ålder
- Använd strömbrytaren vid fränslagning.
- När indikeringslampan är släckt, är kaffebryggaren fränslagen.

Garantin gäller ej

- om ovanstående anvisningar ej följts
- om kaffebryggaren ej har skötts på rätt sätt, om den utsatts för våld eller skadats på annat sätt
- skador förorsakade av fel i strömförsörjningen
- om kaffebryggaren reparerats eller modifierats av obehörig person
- Om anslutningsladdan skadas, får produkten ej användas förrän sladden bytts ut av behörig reparatör.



När denna produkt tjänat ut, får den ej kastas i de normala hushållssoporna, utan ska hanteras som elektronikavfall.

Intyg om överensstämmelse

Gimeg Nederland B.V. intygar härmed att denna produkt uppfyller samtliga relevanta krav i emc-direktivet (2004/108/EG) och lågspänningsdirektivet (2014/35/EG).

För fullständig deklaration, se kontaktuppgifter



1. Tankdeksel
2. Vanntank
3. Vannmåler
4. Hoveddel
5. PÅ/AV Bryter
6. Kanne
7. Trakt
8. Filterholder

Viktig sikkerhetsinfo

Ved bruk av elektrisk utstyr, må det alltid følges grunnleggende sikkerhetsforanstaltninger for å redusere risikoen for brann, elektrisk støt og/eller personskade.

1. Les alle instruksjonene.
2. Vær sikker på at strømsstyrken samsvarer med styrken angitt på informasjonsskiltet på kaffetrakteren.
3. Ikke sett apparatet, strømledningen eller kontakten i vann eller en annen væske.
4. Trekk ut kontakten etter bruk og før vasking.
5. Ikke bruk maskinen med en ødelagt ledning eller støpsel, eller i skadet tilstand. Hvis strømledningen er skadet, må den bli erstattet av produsenten, nærmeste serviceagent eller annen autorisert person.
6. Bruk av utstyr er ikke anbefalt av produsenten. Det kan resultere i brann, elektrisk støt og/eller personskade.
7. Ikke la ledningen henge over kanten på bord eller hylle, eller komme i kontakt med varme overflater.
8. Ved frakobling, fjern kontakten fra veggutttaket. Hold alltid i kontakten; dra aldri i ledningen.
9. Bruk aldri apparatet til annet enn det som det er tiltenkt og plasser det på et tørt sted.
10. Ikke forlat kaffetrakteren uten oppsyn når den er i drift; apparatet må ikke bli styrt av barn.
11. Vær forsiktig så du ikke brenner deg på damp.
12. Ikke berør den varme overflaten. Bruk bare håndtak og brytere.
13. Bruk aldri maskinen hvis kannen har noen tegn til sprekker. Bare bruk kannen sammen med denne maskinen. Vær forsiktig, da kannen lett kan knuses.
14. Bruk aldri kaffetrakteren uten at det er vann i den.
15. La apparatet stå på bordet eller et flatt underlag.
16. Ikke bruk den utendørs.
17. Ta vare på denne bruksanvisningen.
18. Dette apparatet er ikke tiltenkt brukt av personer (barn inkludert) med nedsatt fysisk, motorisk eller mentale evner, eller mangel på erfaring og kunnskap, med mindre de har fått opplæring eller informasjon i bruk av produktet av en person som er ansvarlig for deres sikkerhet.
19. Barn skal få opplæring for å forsikre seg om at de ikke leker med apparatet.

Din kaffetrakter

Vennligst sett deg grundig inn i bruksanvisningen før du tar kaffetrakteren i bruk. Ved å følge de nøye, og ved å vie sikkerhetsinstruksjonene spesiell oppmerksomhet, vil du sikre at denne kaffetrakteren vil lage perfekt kaffe i mange år.

Bruk av maskinen for første gang

1. Før du lager kaffe med kaffetrakteren første gang, kjør en runde med bare vann (uten kaffe eller filter).
2. Sett inn støpselet i kontakten.
3. Fyll kannen med kaldt vann, åpne opp tanklokket, hell vann fra kannen i vanntanken, vri tanklokket tilbake til sin opprinnelige stilling.
4. Plasser kannen i dens opprinnelige stilling.
5. Start bryggeprosessen ved å trykke på På/Av bryteren.

For å lage kaffe

1. Åpne tanklokket og fyll vanntanken med så mye vann som antallet kopper du ønsker tilsier.
2. Sørg for at vannstanden ikke overskrider maks-nivå merket på innsiden av vanntanken.
3. Lukk tanklokket.
4. Vannnivået på vanntanken viser antallet kopper.
5. Åpne opp trakten, og hell så mye kaffe du trenger i det permanente filteret eller et ordentlig kaffefilter før du lager kaffe. (Ta 6-7 g traktremalt kaffe per kopp).

6. Sett tilbake filteret.
7. Sørg for at kannen er plassert ordentlig i posisjon.
8. Skru på apparatet; lampen lyser og indikerer at enheten er påslått.
9. Etter bryggeprosessen vil kaffetrakteren holde seg varm i 30 min.
10. Kaffetrakteren vil slå seg av automatisk etter 40 min (utregnet fra "påslag" av kaffemaskinen).

Vask og vedlikehold

- Koble fra apparatet.
- Senk aldri apparatet ned i vann.
- Bare vask apparatet med en fuktig klut.
- Kannen kan vaskes med varmt vann, litt oppvaskmiddel og en myk børste. Vask ikke kannen i en oppvaskmaskin.

Avkalking

For å være sikker på at din kaffemaskin skal produsere perfekt kaffe, er det nødvendig å avkalke den fra tid til annen. Hvor ofte avhenger av hvor hardt vannet er der du bor, og hvor ofte du bruker kaffemaskinen din. Hvis du bruker kaffemaskinen en eller to ganger om dagen, kan de følgende retningslinjene benyttes:

- Mykt vann, hver 6 måned.
- Medium vann, hver 2-3 måned.
- Hardt vann, hver 6-8 uke.

Hvis det plutselig tar lang tid å brygge en kanne kaffe, anbefales det å avkalke kaffemaskinen. Dess hardere vannet er der du bor, dess oftere må kaffemaskinen avkalles. Hardheten på vannet kan du få opplysning om fra ditt lokale vannverk.

Miljømessige råd

Et elektronisk apparat skal, når det ikke lenger virker, bli kastet med minst mulig miljømessig skade. Apparatet skal bli kastet i henhold til de lokale bestemmelsene der du bor. I de fleste tilfellene, kan du levere apparatet på ditt lokale gjenvinningstasjon.

Grut og kaffefiltere kan bli kastet i kompost container.

Vær OBS

- Den elektriske spenningen må være i samsvar med styrken angitt på merket i bunn av apparatet.
- Bruk bare kaldt vann!
- Vær sikker på at kannen er plassert i korrekt posisjon når du brygger kaffe.
- Mellom bryggeperioder, skru av apparatet og la det kjøle ned i rundt 5 minutter. Så kan du fylle opp igjen med kaldt vann.
- Etter bryggeperioder, skru alltid av apparatet.
- Ta ut strømkontakten før vask.
- Oppbevar apparatet utenfor barnas rekkevidde.
- For å skru av apparatet, bruk Av/På knappen.
- Når kontrollampen slukker indikerer det at maskinen er av.

Garantien dekker ikke

- Hvis ovennevnte punkter ikke er tatt hensyn til.
- Hvis apparatet ikke er blitt ordentlig vedlikeholdt, hvis det er brukt makt på apparatet, eller det har blitt ødelagt på den ene eller andre måten.
- Feil som skyldes defekter i strømforsyningen.
- Hvis apparatet har blitt reparert eller modifisert eller skiftet på den ene eller annen måte eller av uautorisert personale.
- Ikke reparer strømledningen selv eller ikke bruk produktet mer hvis strømledningen er skadet, og vennligst kontakt et autorisert verksted umiddelbart.



Denne merkingen indikerer at dette produktet ikke skal kastes sammen med annet husholdningsavfall i hele EU. For å forhindre mulig skade på miljøet eller helseskade fra ukontrollert søppelhåndtering, gjennvinn det ansvarlig slik at materialet kan gjenbrukes. For avhending av din brukte enhet, vennligst bruk gjenvinningstasjonene eller kontakt forhandleren der du kjøpte produktet. De kan sørge for at produktet blir gjenvunnet på en miljømessig trygg måte.

Konformitetserklæring

Hermed erklærer Gimeg Nederland B.V. at produktet MK-120, tilfredsstill alle grunnleggende krav og andre relevante reguleringer listet i det Europeiske direktiv for elektromagnetisk kompatibilitet (2004/108/EC) og svakstrømsdirektivet (2014/35/EU).

Hvis du ønsker en full konformitetserklæring, kan du kontakte adressen oppgitt på baksiden av denne manualen.

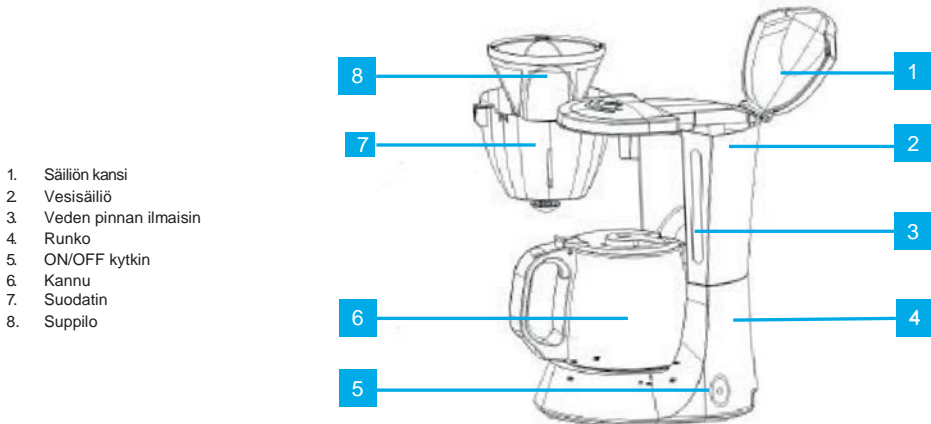

1. Säiliön kansi
2. Vesisäiliö
3. Veden pinnan ilmaisin
4. Runko
5. ON/OFF kytkin
6. Kannu
7. Suodatin
8. Suppilo

Tärkeät turvatoimet

Käytettäessä sähkötoimisia laitteita on aina noudatettava perusvarotoimia tulipalon, sähköiskun ja/tai henkilövahingon välttämiseksi.

1. Lue kaikki ohjeet.
2. Varmistu, että pistorasian jännite vastaa kahvinkeitimen tyyppikilpeen merkittyä jännitettä.
3. Älä laita laitetta, virtajohtoa tai pistotulppaa veteen tai mihinkään muuhun nesteeseen.
4. Irrota pistotulppa, kun laite ei ole käytössä tai ennen puhdistusta.
5. Älä käytä laitetta, jossa on vaurioitunut virtajohto tai pistotulppa tai epänormaali toiminto. Jos laitteen virtajohto on vaurioitunut, se on vaihdettava valmistajan, sen huoltoedustajan tai muun valtuutetun henkilön toimesta vaaran välttämiseksi.
6. Laitteen valmistaja ei suosittele lisävarusteiden käyttöä. Ne voivat aiheuttaa tulipalon, sähköiskun ja/tai loukkaantumisen riskin.
7. Älä anna johdon roikkua pöydän reunan yli tai koskettua kuumia pintoja.
8. Irrottaaksesi laitteen verkkovirrasta irrota pistotulppa. Pidä aina kiinni tulpasta: älä koskaan vedä johdosta.
9. Älä käytä laitetta sen tarkoituksen vastaiseen käyttöön ja sijoita se kuivaan paikkaan.
10. Älä jätä toimivaa laitetta ilman valvontaa; lapset eivät saa käyttää laitetta.
11. Ole varovainen, ettei saa palovammoja höyrystä.
12. Älä koske kuumiin pintoihin. Käytä vain kahvoja ja kytkimiä.
13. Älä koskaan käytä laitetta, jos kannussa on mitään merkkejä halkeamista. Käytä vain laitteen mukana toimitettua kannua. Käytä sitä varoen, koska se voi herkästi rikkiä.
14. Älä koskaan käytä kahvinkeitintä ilman vettä.
15. Aseta laite pöydälle tai tasaiselle pinnalle.
16. Älä käytä ulkotiloissa.
17. Säilytä nämä ohjeet.
18. Tätä laitetta ei ole tarkoitettu sellaisten henkilöiden (mukaan lukien lapset) käyttöön, joiden fyysiset, sensoriset tai henkiset voimavarat ovat rajoittuneita tai kokemuksen ja tiedon puute ovat vähäisiä, ellei heillä ole valvontaa tai ohjeita laitteen turvallisesta käytöstä heidän turvallisuudestaan vastaavan henkilön toimesta.
19. Lapsia on valvottava, etteivät he leiki laitteella.

Kahvinkeitin

Perehdy näihin käyttöohjeisiin ennen kahvinkeitimen käyttöä. Noudattamalla ohjeita huolellisesti ja perehtymällä erityisesti turvaohjeisiin varmistat, että voit valmistaa täydellistä kahvia tällä keittimellä vuosia.

Laitteen ensimmäinen käyttökerta

1. Ennen kuin keität kahvia, käytä laitetta kerran pelkällä vedellä (ilman kahvia tai suodatinpapieria).
2. Laita pistotulppa pistorasiaan.
3. Täytä kannu kylmällä vedellä, avaa vesisäiliön kansi, täytä vesisäiliö ja sulje sen kansi.
4. Laita kannu lämpölevylle.
5. Aloita keittäminen painamalla On/Off -kytkintä.

Kahvin valmistaminen

1. Avaa säiliön kansi ja laita haluttu määrä vettä valmistettavien kahvikupillisten mukaisesti.
2. Varmista, ettei veden pinta ylitä maksimimerkkiä vesisäiliössä.
3. Sulje säiliön kansi.
4. Veden tason määrä ilmaisee kupillisten määrän.
5. Avaa suppilo ja laita niin paljon jauhetta kahvia, kuin tarvitset, asianmukaiseen kesto- tai paperisuodatimeen. (Tarve on 6-7 g hienoksi jauhetta kahvia kupillista kohden).

6. Sulje suodatin.
7. Varmista huolellisesti, että kannu on oikeassa kohdassa lämpölevyllä.
8. Kytke laitteen virta päälle; merkkivalo osoittaa päälle kytkennän.
9. Kahvinkeiton jälkeen laite pitää kahvin lämpimänä 30 minuuttia.
10. Kahvinkeitin sammuu automaattisesti 40 minuuttiin päästä (laskien keittimen päälle kytkennästä).

Puhdistus ja huolto

- Irrota laite verkkovirrasta.
- Älä koskaan upota laitetta veteen.
- Puhdista laite vain kostutetulla liinalla.
- Kannu voidaan pestä lämpimällä vedellä, tiskiaineella ja pehmeällä harjalla. Älä pese kannua tiskikoneessa.

Kalkinpoisto

Varmistaaksesi, että kahvinkeitin valmistaa täydellistä kahvia, sinun täytyy poistaa kalkki aika ajoin. Theiys riippuu siitä, kuinka kovaa vettä alueellasi on ja kuinka usein kahvia keitetään. Jos käytät kahvinkeitintä kerran tai kahdesti päivässä, tulee käyttää seuraavia kalkinpoistoa koskevia ohjeita:

- Pehmeä vesi, joka kuudes kuukausi.
- Keskipova vesi, 2-3 kuukauden välein.
- Kova vesi, 6-8 viikon välein.

Jos kannulisen kahvia keittämiseen kuluva aika kasvaa äkillisesti, on suositeltavaa suorittaa kalkinpoisto. Mitä kovempaa on käyttämäsi vesi, sitä useammin kalkinpoisto on suoritettava. Veden kovuudesta voi saada tietoa paikalliselta vesilaitokselta.

Ympäristövihjeitä

Kun sähkölaitte ei enää ole käytettävissä, on se hävitettävä mahdollisimman pienin ympäristöhaitoin. Palauta käytetty laite palautus- ja keräysjärjestelmän kautta tai ota yhteyttä jälleenmyyjään, josta tuote on ostettu.

Kahvinpurut ja suodatinpussi voidaan kompostoida.

Huomio

- Varmistu, että pistorasian jännite vastaa kahvinkeitin tyypikilpeen (laitteen pohjassa) merkittyä jännitettä.
- Käytä vain kylmää vettä!
- Varmistu, että kannu on oikein paikoillaan käytettäessä keitintä.
- Kahvinkeittokeittokertojen välillä laite on sammutettava ja annettava jäähtyä 5 minuuttia. Täytä sen jälkeen uudelleen kylmällä vedellä.
- Katkaise laitteen virta aina kahvinkeiton jälkeen.
- Irrota laite verkkovirrasta ennen puhdistusta.
- Pidä laite lasten ulottumattomissa.
- Katkaise virta käyttämällä On/Off -kytkintä.
- Virran merkkivalon sammuminen osoittaa poiskytkennän.

Takuu ei kata

- Jos yllä mainittuja ohjeita ei noudateta.
- Jos laitetta ei ole hoidettu asianmukaisesti, siihen on kohdistunut voimaa tai se on vahingoittunut muulla vastaavalla tavalla.
- Virheitä tai vikoja, jotka johtuvat jakelukanavasta.
- Jos laitetta on korjattu tai modifioitu mitenkään valtuuttamattoman henkilön toimesta.
- Älä yritä korjata laitteen virtajohtoa itse äläkä käytä laitetta, jonka virtajohto on vaurioitunut, vaan vaihdeta se valmistajan, sen huoltoedustajan tai muun valtuutetun henkilön toimesta vaaran välttämiseksi ensitilassa.



Tämä merkki tarkoittaa, ettei laitetta saa hävittää muun kotitalousjätteen mukana EU säännösten mukaisesti. Jotta voitaisiin välttää ympäristöön tai ihmisten terveyteen kohdistuva haitallinen kontrollioimaton jätehuolto, kierrätä se vastuullisesti materiaaliresurssien kestäväen uudelleenkäytön edistämiseksi. Palauta käytetty laite palautus- ja keräysjärjestelmän kautta tai ota yhteyttä jälleenmyyjään, josta tuote on ostettu. Ne voivat ottaa tämän tuotteen ympäristön kannalta turvalliseen kierrätykseen.

Vaatimuksenmukaisuusvakuutus

Täten Gimeg Nederland B.V. vakuuttaa, että tuote MK-120 täyttää kaikki eurooppalaisen sähkömagneettista yhteensopivuutta koskevat säännöt (2004/108/EC) sekä matalajännitedirektiivin (2014/35/EU) määräykset.

Jos haluat täydellisen vaatimustenmukaisuusvakuutuksen, voit olla yhteydessä takasivulla olevaan osoitteeseen

KAMA Fritid AB
Box 114
560 27 Tenhult
+46 36 35 37 00

